



Läs mer om underhåll genom att skanna koden eller gå in på www.westal.se

OBS: All installation ska utföras av en behörig installatör

För att uppnå IP-klassning skall tätning(ar) i bakstycke användas vid införing av kabel. Vid kabelinföringen skall håltagningen i tätningen vara minsta möjliga för att omsluta kabel runt dess omkrets. Ett snitt med exempelvis kniv i tätningen kan orsaka att kabelinföringen ej sluter tätt. Fel eller skador orsakade av felaktig installation kan påverka produktgarantin.

Ytterhöje kabel Ø: 5-12 mm. Ledararea: 0,5-2,5mm²
Skallängd ledare: 5-15mm



Montageanvisning infälld

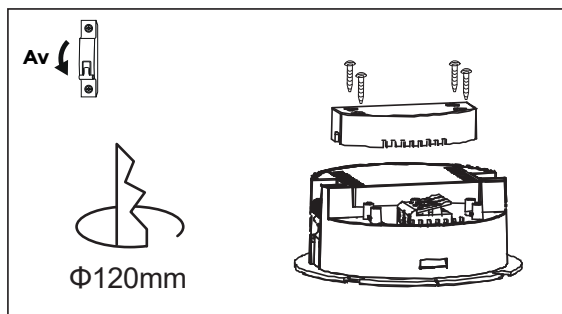

1. Demontera batteriets skyddshölje.

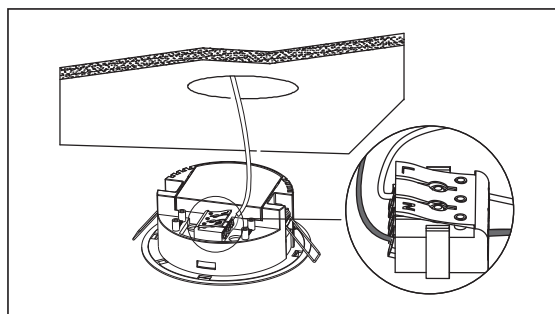

2. Demontera kopplingsplintens skyddshölje.

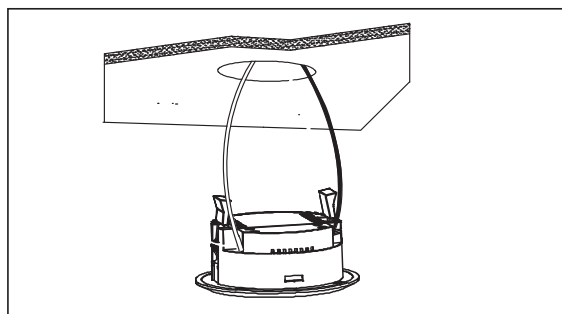

3. Montera skyddshöljet. Fäst armaturen i taket.

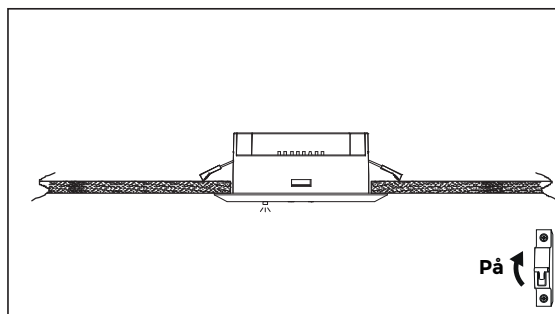

4. Slå på strömmen, den gröna LED-indikatorn kommer att lysa.

Montageanvisning utanpåliggande

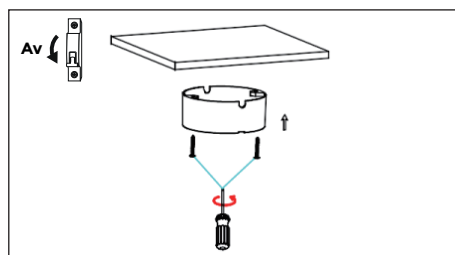

1. Montera utbyggnadsramen.

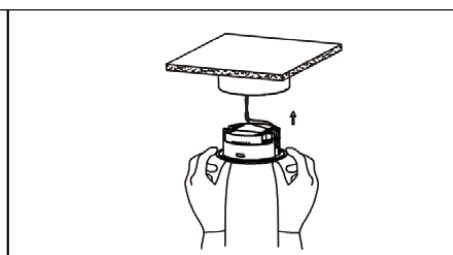

2. Montera skyddshöljet. Fäst armaturen i utbyggnadsramen.

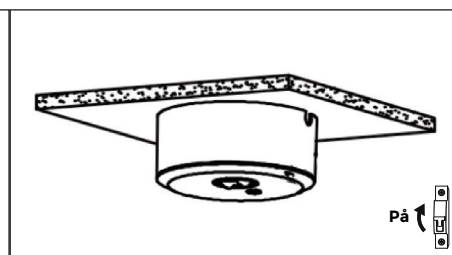

3. Slå på strömmen, den gröna LED-indikatorn kommer att lysa.

Byte av lins

